



УТВЕРЖДАЮ:
Президент НП «ОПЖТ»

 В.А. Гапанович

« 26 » 07 2016 г.

РЕГЛАМЕНТ
расследования причин отцепки грузового вагона
и ведения рекламационной работы

СОГЛАСОВАНО:

Председатель Комитета по
грузовому подвижному составу
НП «ОПЖТ»

 С.В. Калетин
« 11 » 07 2016 г.

Утверждено комитетом
Протокол № 2/16 от « 27 » 05.2016.

2016

СОГЛАСОВАНО:

Заместитель председателя Комитета по грузовому подвижному составу НП «ОПЖТ»

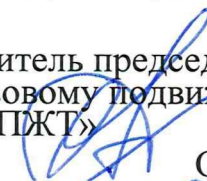
_____ О.А. Семиглазов
« 15 » _____ 06 2016 г.

СОГЛАСОВАНО:

Заместитель председателя Комитета по грузовому подвижному составу НП «ОПЖТ»

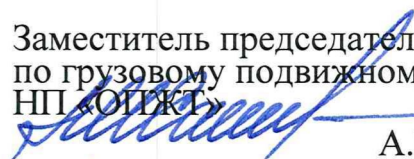
_____ А.И. Сакеев
« 07 » _____ 07 2016 г.

СОГЛАСОВАНО:

Председатель Подкомитета по вагонустроению Комитета по грузовому подвижному составу НП «ОПЖТ»

_____ Д.Н. Лосев
« 23 » _____ 06 2016 г.

СОГЛАСОВАНО:

Председатель Подкомитета по ремонту Комитета по грузовому подвижному составу НП «ОПЖТ»

_____ С.Е. Гончаров
« 14 » _____ 06 2016 г.

СОГЛАСОВАНО:

Председатель Подкомитета по эксплуатации Комитета по грузовому подвижному составу НП «ОПЖТ»

_____ М.В. Сапетов
« 01 » _____ 07 2016 г.

СОГЛАСОВАНО:

Председатель Подкомитета по тормозам Комитета по грузовому подвижному составу НП «ОПЖТ»

_____ И.В. Назаров
« 06 » _____ 07 2016 г.

РЕГЛАМЕНТ

расследования причин отцепки грузового вагона и ведения рекламационной работы

1. Общие положения

1.1. Регламент расследования причин отцепки грузового вагона и ведения рекламационной работы (далее - Регламент) устанавливает порядок расследования причин отцепки грузового вагона и ведения рекламационной работы.

1.2. Действие настоящего Регламента распространяется на грузовые вагоны колеи 1520 мм с восьмизначной нумерацией вне зависимости от принадлежности и формы собственности, обращающихся на путях общего пользования.

1.3. Расследование причин возникновения неисправности технологического характера и составление рекламационных документов на грузовые вагоны всех родов и типов, допущенных к обращению на сети железных дорог, на их узлы и детали, не выдержавшие гарантийного срока эксплуатации после изготовления, ремонта или модернизации организует и производит эксплуатационное вагонное депо ОАО «РЖД», с приглашением заинтересованных лиц.

1.4. Расследование причин возникновения неисправности технологического характера и ведение рекламационной работы производится на договорной основе.

1.5. В Регламенте используются следующие сокращения, наименования, определения и понятия:

- **дефект** - каждое отдельное несоответствие продукции установленным требованиям;

- **дефектное изделие** - изделие, имеющее хотя бы один дефект (ГОСТ 15467);

- **ВЧДЭ** - эксплуатационное вагонное депо;

- **ВРП** – вагоноремонтные организации (вагонные ремонтные депо, вагоноремонтные заводы, вагоноколесные мастерские и другие организации, проводящие ремонт грузовых вагонов, их узлов и деталей);

- **ВСЗ** – вагоностроительный завод;

- **ПЗК** – завод по производству подшипников кассетного типа;

- **рекламационные документы** – документы, подтверждающие неисправность и причину её возникновения, вследствие которой был отцеплен грузовой вагон (Акт-рекламация формы ВУ-41М (Приложение 1) с приложением материалов расследования);

- **гарантийный срок** - период времени, в течение которого ВРП, ВСЗ, ПЗК, ВЧДЭ гарантируется (согласно соответствующим заключенным договорам:

поставки, подряда, услуг и т.п.) исправная работа грузового вагона при соблюдении правил его эксплуатации и технического содержания, а также исправность узлов грузовых вагонов и запасных частей при условии надлежащей их эксплуатации и хранения в соответствии с техническими условиями, техническими описаниями, оговоренными в соответствующей технической документации (паспорта, инструкции, руководства и т.п.);

- **гарантийные грузовые вагоны, узлы и детали** - вагоны, узлы и детали на которые не истек гарантийной срок;

- **владелец вагона** – субъект предпринимательской деятельности, имеющий грузовые вагоны на праве собственности, или ином законном праве и/или участвующий на основе договора с перевозчиком в осуществлении перевозочного процесса с использованием указанных вагонов;

- **заинтересованное лицо** – лица, указанные владельцем вагона либо ВРП и/или ВСЗ, ПЗК, ВЧДЭ как имеющие непосредственное отношение к забракованному по неисправности вагону;

- **ТОР – участок текущего отцепочного ремонта вагона.**

- **ТР** – текущий отцепочный ремонт вагона. Ремонт, выполняемый для обеспечения или восстановления работоспособности грузового вагона с заменой или восстановлением отдельных частей с подачей на специализированные пути.

- **ТР-2- текущий ремонт вагона** - ремонт груженого или порожнего грузового вагона, с отцепкой от транзитных и прибывших в разборку поездов или от сформированных составов, переводом в нерабочий парк и подачей на специализированные пути.

- **плановый ремонт** – ремонт по истечении межремонтного периода, постановка на который осуществляется в соответствии с требованиями нормативной документации, в том числе:

а) **ДР - деповской ремонт вагона** - ремонт, выполняемый для восстановления исправности и частичного восстановления ресурса вагона с заменой или восстановлением составных частей ограниченной номенклатуры и контролем технического состояния составных частей;

б) **КР - капитальный ремонт вагона** - ремонт, выполняемый для восстановления исправности полного или близкого к полному восстановлению ресурса вагона с заменой или восстановлением любых его частей, включая базовые;

в) **КРП - капитальный ремонт с продлением срока службы** - контроль технического состояния всех несущих элементов конструкции вагона с восстановлением их назначенного ресурса, заменой или восстановлением любых его составных частей, включая базовые и назначением нового срока службы.

- **неисправность** – состояние изделия, характеризующаяся неспособностью изделия выполнять требуемую функцию;

1.6. Неисправность грузового вагона определяется осмотрщиком вагонов ВЧДЭ при техническом обслуживании. Перевод вагона в нерабочий парк, осуществляется по кодам неисправностей, в соответствии с классификатором «Основные неисправности грузовых вагонов (К ЖА 2005 05)», утверждённому Комиссией Совета по железнодорожному транспорту полномочных специалистов вагонного хозяйства железнодорожных администраций с изменениями и дополнениями (или на основании иного документа, принятого на его замену) с вводом в единую базу данных сообщение 1353 – электронный аналог уведомления о ремонте вагона формы ВУ-23М.

1.7. По итогам расследования составляется Акт-рекламация в трех экземплярах, первый экземпляр акта вместе с рекламационными документами остаётся в ВЧДЭ, проводившем расследование, выявившем дефект, два экземпляра акта-рекламации вместе с рекламационными документами направляются владельцу вагона, копии - членам комиссии или заинтересованным лицам, в случае проведения расследования в одностороннем порядке.

1.8. Оригиналы акта-рекламации хранятся в ВЧДЭ в течение 3 лет.

2. Порядок расследования причин отцепки грузового вагона и составление рекламационных документов

2.1. ВЧДЭ в суточный срок с момента отцепки вагона информирует владельца вагона, а также причастные ВРП, ВСЗ о случае отцепки (приложение 10), при условии подключения владельца вагона, ВРП, ВСЗ к телеграфной линии ОАО «РЖД» либо иным способом, определенным договором.

Владелец вагона вправе дополнительно проинформировать ВРП, ВСЗ на основании условий, прописанных в договорах (поставки, ремонта), в сроки, установленные пунктами 2.1, 2.3 Регламента. ВЧДЭ самостоятельно определяет заинтересованных лиц, извещая об этом владельца вагона.

Примечание. О подключении к телеграфной линии ОАО «РЖД» владелец вагона, ВРП, ВСЗ сообщают ОАО «РЖД» и причастным заинтересованным лицам.

2.2. Владелец вагона, а также ВРП, ВСЗ и ПЗК могут самостоятельно контролировать внеплановые отцепки вагона в ремонт в период его эксплуатации до истечения срока гарантии на вагон.

2.3. Владелец вагона, а также ВРП, ВСЗ в двухсуточный срок с момента отцепки вагона информируют телеграммой (факсом и т.п.) руководителей ВЧДЭ о своем участии, либо участии других заинтересованных лиц в расследовании

неисправности вагона, его узла или детали и сообщают о целесообразности ожидания вагона до прибытия своего представителя.

Владелец вагона имеет право отказаться от расследования случая отцепки вагона. О своем решении владелец вагона в суточный срок, с момента отцепки, официально уведомляет ВЧДЭ, а также заинтересованных лиц.

В случае неполучения в двухсуточный срок от даты отцепки вагона сообщения от владельца вагона (ВРП, ВСЗ) о его выезде для участия в расследовании либо выезде заинтересованных лиц, ВЧДЭ начинает расследование характера и причин возникновения дефектов, несоответствий качеству и составляет рекламационные документы в одностороннем порядке.

В случае имеющейся возможности демонтировать дефектный узел, имеющий маркировку изготовления или ремонта, с вагона, узел демонтируется для проведения расследования, и отставляется для хранения до прибытия представителей, но не более 20 дней. Вагон подлежит ремонту с заменой дефектного узла и дальнейшему выпуску из ремонта не зависимо от даты проведения расследования.

2.4. ВЧДЭ при получении информации от владельца вагона о необходимости ожидания вагона или его узла обеспечивает его сохранность в неизменном техническом состоянии.

2.5. Осмотр дефекта вагона (узла, детали) производится работниками ВЧДЭ с составлением в трех экземплярах первичного акта по форме Приложения 2. Первичный акт утверждается начальником ВЧДЭ (его заместителем) или руководителем ПТО. Снятый узел хранится до прибытия заинтересованных лиц или принятия решения владельцем вагона в течение 20 дней.

2.6. При ремонте или замене дефектного узла (детали) ВЧДЭ проводит фото фиксацию отказавшего узла и его неисправности, с последующим приложением фотоматериалов к рекламационным документам. Фотоматериалы должны быть напечатаны на обычной бумаге формата А4, разрешением 1024*768, размером не менее 10*15 см, соответствовать дате проведения расследования, а также заверены подписью работника, ответственного за рекламационную работу.

2.7. Для расследования причин отцепок и составления рекламационных документов ВЧДЭ создает комиссию под председательством начальника ВЧДЭ (его заместителя или начальника ПТО), в состав которой входят руководитель производственного участка (мастер, бригадир) и специалист ответственный за ведение рекламационно-претензионной работы данного ВЧДЭ. В состав комиссии по собственной инициативе могут войти представители вагоноремонтного предприятия, производившего ремонт данного вагона, представители ВСЗ, если вагон отцеплен до первого планового вида ремонта, а также иные, определенные владельцем вагона

заинтересованные лица.

Для представления интересов, лица должны иметь доверенности от организации чьи интересы представляет.

2.8. Комиссия, созданная ВЧДЭ, выполняет следующие работы:

- определяет внешнее проявление дефекта и выявляет отказавшие узлы или детали;

- определяет причины возникновения дефекта отказавшего узла или детали;

- определяет порядок дальнейших исследований для выявления конкретной причины и характера дефекта, если причина возникновения дефекта не может быть определена в условиях ВЧДЭ;

- определяет предприятие, виновное в возникновении неисправности в гарантийный период (ВРП, ВСЗ, ВЧДЭ), а также предприятие, виновное в изготовлении отказавших узлов/деталей (имеющих маркировку), в случае их нахождения на гарантийной ответственности (подшипники буксового узла, литые детали тележки, поглощающие аппараты, тяговые хомуты, корпус автосцепки, опорные прокладки буксового проема, пружины тележки, фрикционные клинья тележки);

- составляет рекламационные документы и акт-рекламацию.

2.9. При составлении акта-рекламации окончательное решение принимается председателем комиссии.

2.10. Член комиссии, не согласный с содержанием рекламационных документов, имеет право изложить аргументированное особое мнение.

2.11. Акт-рекламацию подписывают все члены комиссии, председатель комиссии заверяет рекламационный акт печатью ВЧДЭ. Отказ от подписания акта-рекламации ВУ-41М одним из членов комиссии не допускается. В данном случае проставляется отметка «от подписи отказался», которая заверяется остальными членами комиссии.

2.12. В случае отсутствия в ВЧДЭ необходимых условий (отсутствие аттестации либо аккредитации соответствующих участков или цехов) для исследования причины неисправности ВЧДЭ направляет деталь/узел для дальнейшего исследования в ближайшее ВРП (независимо от формы собственности), имеющее требуемые условия для квалифицированного исследования причины неисправности. При этом ВЧДЭ несет ответственность за ухудшение качества при транспортировке отправляемых на исследование узлов и деталей.

Вместе с неисправным узлом (деталью) ВЧДЭ направляется первичный акт о снятии с вагона неисправного узла (детали), а также сведения, необходимые для составления плана расследования.

2.13. Результаты исследования, проведенного в ВРП, используются ВЧДЭ при составлении рекламационных документов.

2.14. ВЧДЭ передает владельцу вагона рекламационные документы в месячный срок с момента отцепки вагона в ремонт.

2.15. В случае, если неисправности, по которым вагон был отцеплен в ремонт, не нашли своего подтверждения при проверке в вагоноремонтной организации, вместо акта-рекламации ВУ-41М составляется уведомление об отмене рекламационного случая (Приложение № 11).

2.16. При несогласии предприятия, признанного виновным в соответствии с заключением акта-рекламации ВУ-41М, дальнейшее рассмотрение разногласий проводится в соответствии с законодательством РФ.

2.17. При замене деталей тележки модели 18-100 и ее аналогов (фрикционный клин, пружина, опорная прокладка буксового проема) составляется «Акт замены узлов и деталей тележки модели 18-100 и их аналогов» (Приложение № 12), который передается владельцу вагона вместе с рекламационными документами .

2.18. Установление причины возникновения неисправности или дефекта (технология, эксплуатация, повреждение) производится по результатам расследования.

3. Порядок исследования дефектных деталей и узлов в вагоноремонтной организации (ВРП)

3.1. Исследование дефектных деталей и узлов проводят для установления происхождения характера дефектов (изготовление, ремонт, повреждение, эксплуатация) и причин их возникновения.

3.2. Исследование дефектных деталей и узлов, выявленных при расследовании отцепок грузовых, проводит комиссия, организованная в ВРП.

В случае проведения исследования дефектных деталей и узлов предприятием, не входящим в структуру ОАО «РЖД», данное предприятие обеспечивает доступ участников комиссии ВЧДЭ к расследованию причин возникновения неисправности.

3.3. Для исследования дефектных деталей, узлов и составления акта ВРП создает комиссию под председательством руководителя или его заместителя, в состав которой входят руководители и специалисты участков, принимающих участие в исследовании, а также члены комиссии ВЧДЭ.

В состав комиссии по собственной инициативе могут войти представители вагоноремонтного предприятия, производившего ремонт данного вагона, представители ВСЗ, если вагон отцеплен до первого планового вида ремонта, а также

иные, определенные владельцем вагона заинтересованные лица.

3.4. Комиссия при проведении исследования дефектных узлов и деталей:

- проверяет внешним осмотром поверхность неисправного узла или детали на наличие повреждений, которые могут возникнуть при транспортировке для исследования.

- определяет причины возникновения дефекта отказавшего узла или детали путём принятия участия в расследовании причин его отказа:

- при неисправности буксового узла участвует в демонтаже буксового узла и составлении плана расследования (Приложение 3) и заключения о причине отказа буксового узла.

- участвует в проведении неразрушающего контроля и составлении заключения о причинах образования трещин в литых деталях тележек, элементах колесной пары и автосцепки (Приложения 4-7);

- при неисправности автотормозного оборудования участвует в проведении разборки приборов автотормозного оборудования и составлении технического заключения по проверке тормозных приборов (приложение 9);

3.5. Исследование дефектных узлов и деталей должно быть проведено не позднее 2-х суток от даты сбора комиссии (с учетом требований п. 2.3.).

3.6. Документы по расследованию (Приложения 3-12) подписывают члены комиссии, председатель комиссии заверяет печатью ВРП.

3.7. Оригиналы документов по расследованию (Приложения 3-12) в суточный срок от момента окончания расследования передаются в 4-х экземплярах в ВЧДЭ, направившее узел или деталь для исследования.

3.8. В случае невозможности установления причины неисправности буксового узла с кассетным подшипником или воздухораспределителя КАВ-60 в условиях ВЧДЭ или ВРП, комиссия принимает решение о направлении кассетного подшипника (воздухораспределителя КАВ-60) в сервисный центр завода-изготовителя для проведения дальнейшего комиссионного расследования. При этом отправке подлежат оба подшипника колесной пары.

Вместе с неисправным узлом (деталью) ВЧДЭ направляется первичный акт о снятии с вагона неисправного узла (детали), а также сведения, необходимые для составления плана расследования.

Ремонтное предприятие в суточный срок информирует Владельца о необходимости отправки узла (детали) в сервисный центр.

4. Заключительные положения

4.1. На основании рекламационных документов владелец вагона вправе предъявить затраты за ТР с приложением одного оригинала акта-рекламации

формы ВУ-41М и копий рекламационных документов (или копий документов подписанных путем электронной цифровой подписью) контрагенту, виновному в возникновении неисправности узла или детали вагона, не выдержавшего гарантийного срока, в соответствии с условиями заключенных договоров и действующим законодательством Российской Федерации.

4.1.1. На основании рекламационных документов, виновное в возникновении неисправности предприятие, вправе предъявить затраты понесенные перед владельцем вагона, с приложением акта-рекламации формы ВУ-41М и копий рекламационных документов (или копий документов подписанных путем электронной цифровой подписью) изготовителю (поставщику), виновному за изготовление неисправного узла или детали вагона, не выдержавшего гарантийного срока, в соответствии с условиями заключенных договоров и действующим законодательством Российской Федерации.

4.2. При несогласии организации, которой направлено соответствующее требование о возмещении затрат, дальнейшее рассмотрение разногласий проводится в соответствии с законодательством Российской Федерации.

4.3. Эксплуатационное вагонное депо несет ответственность за качество проведения расследования причин отцепок грузовых вагонов, качество и сроки составления рекламационных документов, указанных в данном Регламенте (кроме случаев, указанных в пункте 3.8), в соответствии с договором, заключаемым в соответствии с п.1.4. Регламента.

ВРП несет ответственность за качество проведения исследования дефектной детали и запасной части, а также сроки составления документов указанных в п. 3.7.

АКТ – РЕКЛАМАЦИЯ №
на узлы и детали вагона, не выдержавшие гарантийного
срока после изготовления, ремонта, модернизации

Дата составления Акта (число, месяц, год)..... [grid]

В вагонном депо [grid] Дороги: [grid]
наименование наименование

Вагон – цистерна [grid] Собственности..... [grid]
тип государство

Дата постройки (месяц, год)..... [grid] Изготовитель [grid]
наименование

Приписки (для пассажирских
и собственных) [grid] Дороги..... [grid]
наименование наименование

Дата последнего ремонта (месяц, год)..... [grid] Место ремонта [grid]
наименование

Вид ремонтас постройки..... [checkbox] Пробег на момент отказа..... [grid]

Отказавшие узлы (детали):
Наименование.....Номер..... [grid]
Изготовления..... [grid] Дата (месяц, год)..... [grid]
предприятие
Последний ремонт с постройки [grid] Дата (месяц, год)..... [grid]
предприятие
Характер дефекта: [grid]
[Repeatable section for multiple defects]

Обстоятельства
обнаружения.....

Вызов
представителя _____
Письмо, телеграмма № _____ от _____ г.
Представитель _____
Фамилия, Имя, Отчество, Занимаемая должность

Командировочное удостоверение _____
Заключение комиссии о причинах появления дефектов:

Отнести по ответственности за: _____
(ВСЗ, ВРП, ВЧД проводившие освидетельствование, ремонт или изготовление)

Отнести по виновности за: _____
(производитель детали или узла)

Где и кем подлежит устранению дефект _____

Дефект подтверждается прилагаемыми к акту _____
эскизом, фотографией, актом экспертизы

Члены комиссии:
Руководитель ВЧДЭ _____
Фамилия, Имя, Отчество

Работник ВЧДЭ, ответственный за рекламационную работу _____
подпись **МП.**
Фамилия, Имя, Отчество

Мастер, бригадир ВЧДЭ _____
подпись
Фамилия, Имя, Отчество

Представитель предприятия, участвующий в расследовании _____
подпись
Фамилия, Имя, Отчество

Представитель собственника _____
подпись
Фамилия, Имя, Отчество

Один экземпляр Акта получил: _____
Дата и подпись представителя
Особое мнение:
(заполняется, если имеется)

Представитель предприятия, участвующий в расследовании _____
Фамилия, Имя, Отчество

подпись



Утверждаю:

Руководитель _____
(наименование ВЧДЭ)

(должность) (подпись) (Ф.И.О.)
« ____ » _____ 201_ г.

ПЕРВИЧНЫЙ АКТ
на грузовой вагон № _____

Дата и место изготовления вагона: _____

Дата и место планового ремонта:

Наименование замененного узла (в случае снятия дефектного узла (детали) с вагона):

Номер замененного узла (детали): _____

Дата и место изготовления (ремонта) замененного узла (детали): _____

Вид, краткая характеристика и обстоятельства выявления дефекта:

Мастер (бригадир) ТОР

(подпись)

(Ф.И.О.)

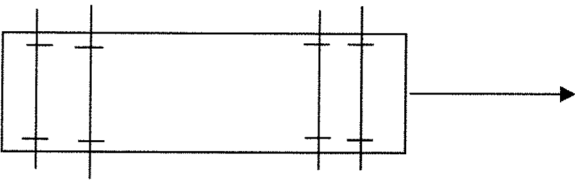

**ПЛАН
РАССЛЕДОВАНИЯ ПРИЧИН ИЗЛОМА ОСИ РОЛИКОВОЙ
КОЛЕСНОЙ ПАРЫ ИЛИ РАЗРУШЕНИЯ БУКСОВОГО УЗЛА**

		Наименование предприятия	Дата
1	Дата отцепки вагона (смены колесной пары)		
2	Место отцепки вагона (смены колесной пары)		
2.1.	Железная дорога		
2.2.	Станция		
2.3.	Код ремонтного предприятия		
3	Номер поезда		
4	Скорость движения поезда, км/ч		
5	Причина отцепки вагона(колесной пары)		
6	Неисправность выявлена:	Осмотрщик вагонов	Напольный прибор безопасности
7	Данные о вагоне:		
7.1.	Номер		
7.2.	Тип		
7.3.	Тара		
7.4.	Груженный или порожний		
7.5.	Наименование и вес перевозимого груза		
7.6.	Схема загрузки вагона по длине и ширине кузова	Левая сторона по ходу движения  Правая сторона по ходу движения	
7.7.	Дата и пункт постройки вагона		
7.8.	Дата и пункт проведения последнего:		
	Капитального ремонта		
	Деповского ремонта		
	Текущего отцепочного ремонта		
7.9.	Технического обслуживания (ПТО)		
	Пробег вагона, км:		
	Общий		

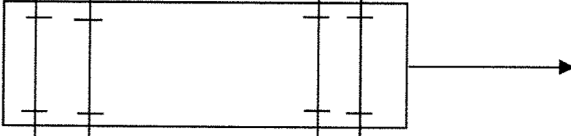
	От постройки, последнего ремонта или последнего технического обслуживания (ПТО) до отцепки			
8	Пункт размещения последнего напольного прибора безопасности			
9	Расстояние от пункта размещения последнего напольного прибора безопасности до места обнаружения неисправности, км			
10	Показания напольного прибора безопасности			
11	Критическая температура нагрева аварийного буксового узла, С			
12	Метеоусловия, температура воздуха, С ясно, пасмурно, дождь, снег (подчеркнуть)			
13	Данные о тележке:			
13.1.	Тип			
13.2.	Состояние рессорного подвешивания			
13.3.	Состояние скользунов у тележки (для пассажирских вагонов)	Задраны	Чистые	
13.4.	Зазор в скользунах (для грузовых вагонов), мм			
13.5.	База тележки (для пассажирских и рефрижераторных вагонов), мм (измеряется в случае подачи вагонов в депо)	вдоль тележек	поперек тележек	по диагонали
13.6.	База тележки (для грузовых вагонов)	Правая боковина	Левая боковина	
13.7.	Зазор в буксовом проеме (груз), мм	Вдоль вагона	Поперек вагона	
14	Данные об аварийной колесной паре:			
14.1.	Тип колесной пары			
14.2.	Индивидуальный номер (номер оси)			
14.3.	Ориентация аварийного буксового узла (или шейки оси) по ходу движения вагона	<p>Левая сторона по ходу движения</p>  <p>Правая сторона по ходу движения</p>		

14.4.	Дата и пункт проведения:		
		Дата проведения	Код предприятия
	Формирование колесной пары		
	Последнего полного освидетельствования		
	Последней обточки поверхности катания колес		
14.5.	Геометрические параметры колес, мм		
		Колесо со стороны аварийной буксы	Противоположное колесо
	Расстояние между внутренними боковыми поверхностями ободов колес		
	Прокат		
	Толщина обода		
	Толщина гребня		
	Диаметр по кругу катания		
14.6.	Неисправности на поверхности катания колес		
		Колесо со стороны аварийной буксы	Противоположное колесо
	Неравномерный прокат		
	Выщербины		
	Ползуны		
	Навар		
	Прочие		
15	Данные об аварийном буксовом узле:		
15.1.	Дата и пункт проведения:		
		Дата проведения	Код предприятия
	Полной ревизии		
	Промежуточной ревизии		
15.2.	Наличие на буксовом узле дополнительных устройств:		
	Редуктор	Противоюз	Термодатчик
15.3.	Состояние корпуса буксы		
16	Число и состояние крепежных болтов М20		
17	Состояние и тип торцевого крепления		
18	Состояние и тип смазки ЛЗ ЦНИИ	нормальное	
		загрязненное	
		обводненная	
		выгорела	
		наличие примесей	
	недостаток		
19	Состояние резиновых уплотнительных элементов(прокладка, кольцо)		
20	Состояние лабиринта корпуса буксы и лабиринтного кольца		
21	Монтажные данные аварийного буксового узла:		

		Передний подшипник	Задний подшипник
	Радиальный зазор		
	Осевой зазор		
	Натяг посадки внутренних колец		
22	Монтажные данные противоположного буксового узла:		
		Передний подшипник	Задний подшипник
	Радиальный зазор		
	Осевой зазор		
	Натяг посадки внутренних колец		
23	Данные о подшипниках аварийного буксового узла:		
23.1.	Первым разрушился подшипник:	Передний	Задний
23.2.	Передний подшипник:		
	Тип		
	Номер и завод - изготовитель		
23.3.	Состояние деталей переднего подшипника:		
	Наружное кольцо		
	Маркировка -		
	со стороны маркировки		
	с противоположной стороны		
	Внутреннее кольцо		
	Маркировка (при наличии) -		
	Состояние дорожки качения		
	Сквозные трещины, разрушения, сколы и др.		
	Ролики		
	Торцы со стороны маркированного борта наружного кольца		
	Торцы со стороны немаркированного борта наружного кольца		
	Сепаратор Материал - Тип -		
	Плоское упорное кольцо		
23.4.	Задний подшипник:		
	Тип		
	Номер и завод - изготовитель		
23.5.	Состояние деталей заднего подшипника:		
	Наружное кольцо		
	Маркировка -		
	со стороны маркировки		
	с противоположной стороны		
Внутреннее кольцо			

	Маркировка (при наличии) -	
	Состояние дорожки качения	
	Сквозные трещины, разрушения, сколы и др.	
	Ролики	
	Торцы со стороны маркированного борта наружного кольца	
	Торцы со стороны немаркированного борта наружного кольца	
	Сепаратор Материал - Тип -	
24.	Причина грения (сдвига) буксового узла	

Руководитель ВРП

Подпись

Ф.И.О.

М.П.

Мастер колесно-роликового участка ВРП

Подпись

Ф.И.О.

Представитель ОАО «РЖД»

Подпись

Ф.И.О.

Представитель

Подпись

Ф.И.О.

ЗАКЛЮЧЕНИЕ

по случаям обнаружения в эксплуатации дефектов боковой рамы
или надрессорной балки тележки модели _____

Дата и место случая _____

Номер вагона _____

Модель вагона _____

Вагон груженный или порожний (подчеркнуть)

Дата и место постройки вагона _____

Дата и место последнего
планового ремонта _____

Пробег вагона после постройки или
последнего планового ремонта _____ тыс. км.

Год изготовления и завод-изготовитель боковой рамы
или надрессорной балки _____

Модель тележки _____

Номер боковой рамы, надрессорной балки _____

Марка стали: 20Л, 20ГЛ, 20ГФЛ, 20ГТЛ, 20ФТЛ, 20ГФНТЛ, ГТ, 20ХГФНТЛ

(нужное подчеркнуть)

Номер принадлежности боковой рамы или надрессорной балки государству

Длина, глубина трещины, место излома (показать на эскизе, в случае если
дефект в технологическом окне дополнительно отмечать ТО, в радиусе R-55
буксового проема дополнительно отмечать БП)

Заключение: _____



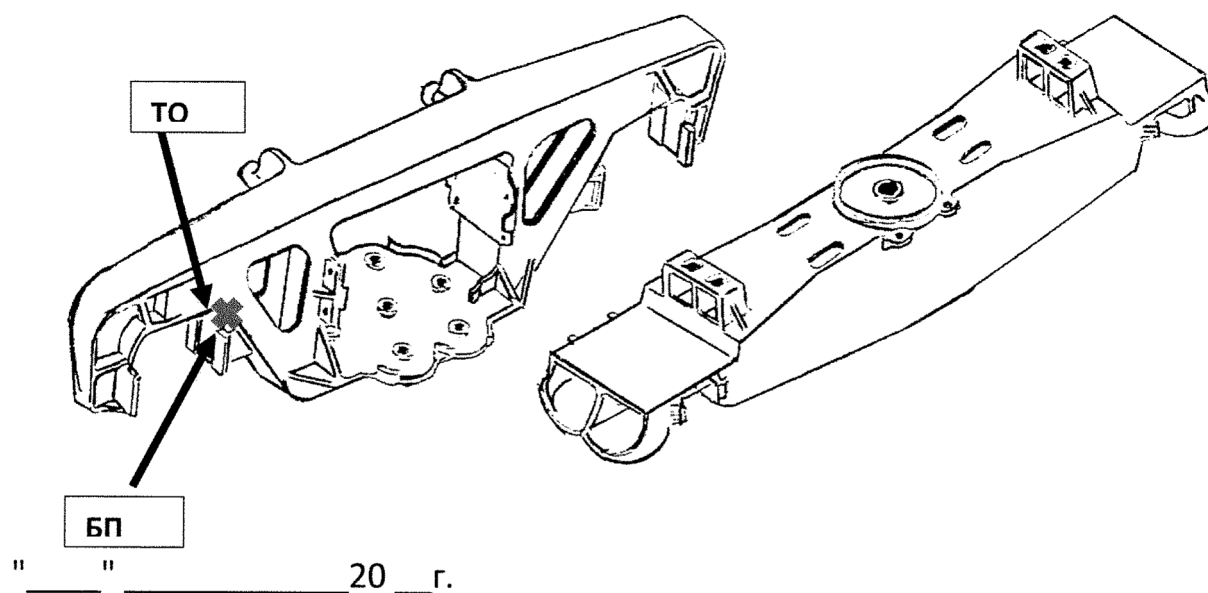

МП.

Руководитель ВРП

Подпись Ф.И.О.

ВМ НК ВРП

Подпись Ф.И.О.

Дефектоскопист ВРП

Подпись Ф.И.О.

Представитель ОАО «РЖД»

Подпись Ф.И.О.

Представитель

Подпись Ф.И.О.

ЗАКЛЮЧЕНИЕ

об изломе или обнаружении в эксплуатации трещины оси

Дата и место случая	
Номер вагона	
Дата и место постройки или последнего планового ремонта вагона	
Пробег вагона после постройки или последнего планового ремонта в тыс. км.	
Вагон груженный или порожний	
Скорость вагона, км/ч	
Температура наружного воздуха, гр.	
Номер оси	
Дата и место изготовления черновой оси	
Код завода, производившего обработку и перенос маркировки оси	
Дата и предприятие, сформировавшее колесную пару	
Дата и место последнего полного освидетельствования колесной пары	
Код железнодорожной администрации (государство) собственника колесной пары	
Расположение, длина, глубина трещины, место излома (наличие забоин, вмятин, повреждение электротоком)	(показать на эскизе)

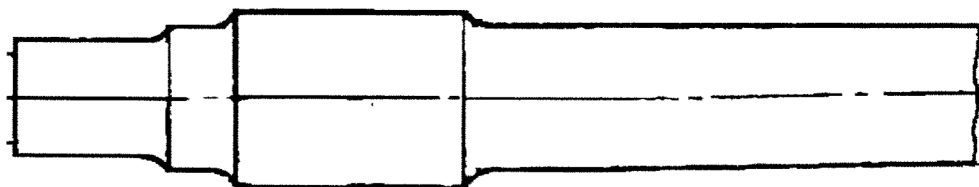

" ____ " _____ 20 __ г.

МП.

Руководитель ВРП

Подпись Ф.И.О.

ВМ НК ВРП

Подпись Ф.И.О.

Дефектоскопист ВРП

Подпись Ф.И.О.

Представитель ОАО «РЖД»

Подпись Ф.И.О.

Представитель

Подпись Ф.И.О.



ЗАКЛЮЧЕНИЕ
об изломе или обнаружении в эксплуатации трещины колеса

Дата и место случая	
Номер вагона	
Дата и место постройки или последнего планового ремонта вагона	
Пробег вагона после постройки или последнего планового ремонта в тыс. км.	
Вагон груженный или порожний	
Скорость вагона, км/ч	
Температура наружного воздуха, гр.	
Заводская маркировка на колесе	
Толщина обода в месте излома (трещины) и по трем сечениям через 90°, мм	
Минимальная толщина диска в месте излома, мм	
Толщина гребня, мм	
Величина проката, мм равномерного неравномерного	
Наличие выщербин, ползунов, наваров (с указанием размера)	
На какой тип колодок отрегулирована тормозная рычажная передача	
Какие колодки установлены на дефектной колесной паре	
Взаимодействие тормозной колодки с дефектным колесом (нормальное, смещена к гребню, смещена к наружной части обода)	
Дата и предприятие, сформировавшего колесную пару	
Дата и место последнего полного освидетельствования колесной пары	
Код железнодорожной администрации (государство) собственника колесной пары	
Расположение, длина, глубина трещины, место излома	(показать на эскизе)

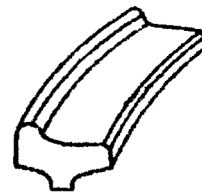
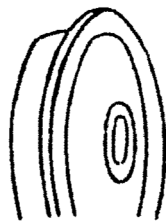
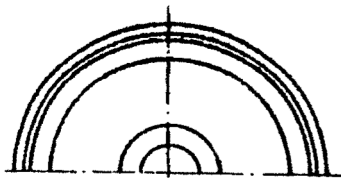

" ____ " _____ 20 __ г.

МП.

Руководитель ВРП

Подпись Ф.И.О.

ВМ НК ВРП

Подпись Ф.И.О.

Дефектоскопист ВРП

Подпись Ф.И.О.

Представитель ОАО «РЖД»

Подпись Ф.И.О.

Представитель

Подпись Ф.И.О.

ЗАКЛЮЧЕНИЕ

о трещине корпуса автосцепки вагона № _____

Дата и место случая _____

Номер вагона _____

Вагон груженный или порожний (подчеркнуть)

Дата и место постройки вагона _____

Дата и место последнего планового ремонта

Пробег вагона после постройки или
последнего планового ремонта _____ ТЫС. КМ.

Автосцепка № _____ год и завод изготовитель

Дата и место последнего полного осмотра автосцепки

Длина, глубина трещины, место обрыва (показать на эскизе) _____

Наличие литейных пороков (их размер), сварки в месте обрыва

Заключение о причине обрыва, образовании
трещины _____

Эскиз

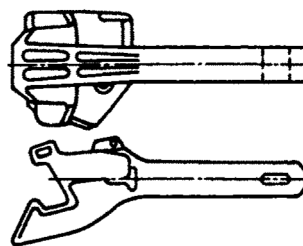

" ____ " _____ 20 __ г.

МП.

Руководитель ВРП

Подпись Ф.И.О.

ВМ НК ВРП

Подпись Ф.И.О.

Дефектоскопист ВРП

Подпись Ф.И.О.

Представитель ОАО «РЖД»

Подпись Ф.И.О.

Представитель

Подпись Ф.И.О.

Дополнение к Заключению о трещине корпуса автосцепки вагона – эскиз сечения
излома перемычки хвостовика

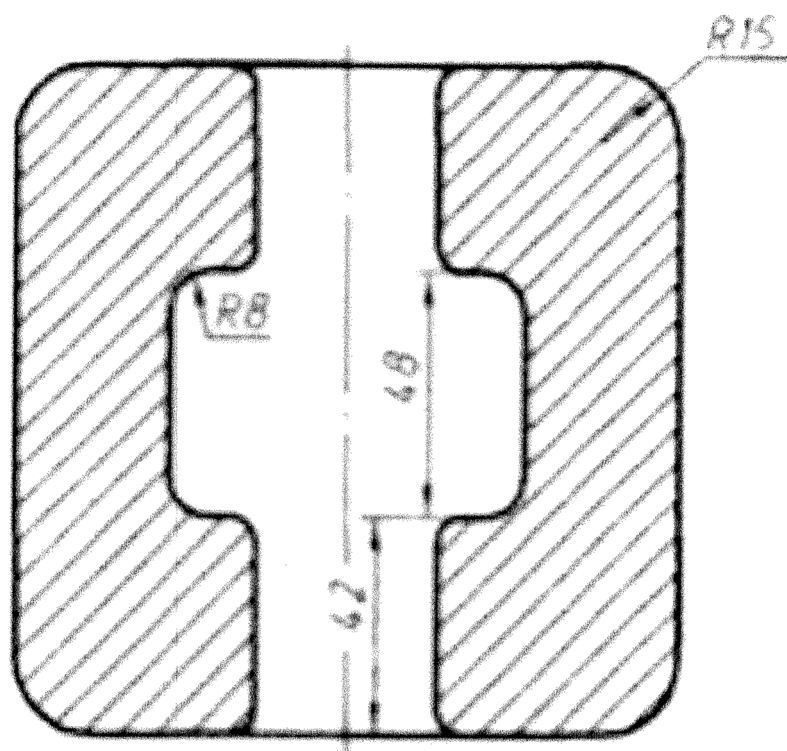

**ПЛАН
РАССЛЕДОВАНИЯ ПРИЧИН ОТЦЕПКИ ВАГОНА И СМЕНЫ КОЛЕСНОЙ ПАРЫ ИЗ-
ЗА НЕИСПРАВНОСТИ (ГРЕНИЯ) БУКСОВОГО УЗЛА С КОНИЧЕСКИМ
ПОДШИПНИКОМ КАССЕТНОГО ТИПА**

1	Дата отцепки вагона, смены колесной пары	" __ " _____ 20 __ г.					
2	Место отцепки вагона, смены колесной пары:						
2.1	Железная дорога						
2.2	Станция						
2.3	Код ремонтного предприятия						
3	Номер поезда						
4	Причина отцепки вагона, смены колесной пары						
5	Неисправность выявлена:	Осмотрщик вагонов	Напольный прибор безопасности				
6	Данные о вагоне:						
6.1	Номер						
6.2	Тип						
6.3	Тара						
6.4	Груженный или порожний						
6.5	Наименование и вес перевозимого груза						
6.6	Схема загрузки вагона по длине и ширине кузова	<p align="center">Левая сторона по ходу движения</p> <table border="1" style="margin-left: auto; margin-right: auto;"> <tr> <td style="text-align: center;">4</td> <td style="text-align: center;">3</td> <td style="text-align: center;">2</td> <td style="text-align: center;">1</td> </tr> </table> <p align="center">Правая сторона по ходу движения</p>		4	3	2	1
4	3	2	1				
6.7	Дата и пункт (клеймо) постройки вагона						
6.8	Дата и пункт (клеймо) проведения последнего						
	Капитального ремонта						

	Деповского ремонта		
	Текущего отцепочного ремонта		
	Технического обслуживания (ПТО)		
6.9	Пробег вагона до отцепки, км:		
	От последнего ремонта		
	От последнего технического обслуживания (ПТО)		
7	Расстояние от пункта размещения последнего напольного прибора безопасности до места обнаружения неисправности, км		
8	Показания напольного прибора безопасности		
9	Критическая температура нагрева неисправного буксового узла, °С	t =	
9.1	Нагрев верхней части корпуса букса или адаптера		
10	Метеоусловия температура воздуха в °С; время суток; ясно, пасмурно, дождь, снег (подчеркнуть)	t =	
11	Данные о тележке:		
11.1	Тип		
11.2	Состояние рессорного подвешивания		
11.3	Состояние скользунов у тележки	задраны	чистые
11.4	Зазор в скользунах, мм		
11.5	База тележки грузового вагона, мм	Правая боковина	Левая боковина
11.6	Зазоры в буксовых проемах, мм	Вдоль вагона	Поперек вагона
12	Данные по колесной паре:		
12.1	Тип колесной пары		

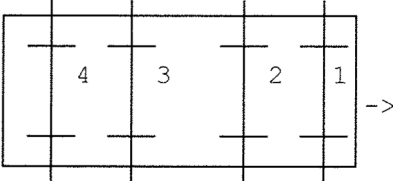
12.2	Номер колесной пары		
12.3	Ориентация неисправного буксового узла (или шейки оси) по ходу движения вагона	<p>Левая сторона по ходу движения</p>  <p>Правая сторона по ходу движения</p>	
12.4	Дата и код предприятия проведения:		
		Дата проведения	
	Формирования колесной пары	Код предприятия	
	Последнего полного освидетельствования		
	Последней обточки поверхности катания колес		
12.5	Геометрические параметры колес, мм:		
		Колесо со стороны аварийного буксового узла	Противоположное колесо
	Расстояние между внутренними боковыми поверхностями ободов колес		
	Прокат		
	Толщина обода		
	Толщина гребня		
	Диаметр по кругу катания		
12.6	Неисправности на поверхности катания колес:		
		Колесо со стороны неисправного буксового узла	Противоположное колесо
	Неравномерный прокат		
	Выщербины		
	Ползуны		

	Ползуны		
	Навар		
	Прочие		
15	Вибродиагностический контроль состояния подшипников буксовых узлов		
15.1	Тип установки		
15.2	Дата изготовления		
15.3	Дата проведения поверки		
		Правая сторона	Левая сторона
15.4	Результаты виброакустического контроля состояния подшипников		
16	Данные о неисправном буксовом узле:		
16.1	Изготовитель, поставщик подшипника		
16.2	Состояние корпуса буксы (адаптера)		
17	Оценка состояния буксового узла:		
17.1	Произвести вращение влево-право на 2-3 полных оборота, сдвинув корпус буксы вдоль оси колесной пары на себя и назад от себя. Повторить три раза, после каждого перекаtywания колесной пары на 120 градусов.	отсутствие свободного вращения	
		толчки	
		заедание	
		посторонний шум, скрежет	
17.2	Величина осевого перемещения (осевой зазор в подшипнике)		
17.3	Число и состояние болтов M20x60 крепительной крышки и болтов M12 смотровой крышки		
17.4	Состояние торцевого крепления (усилие затяжки)		
17.5	Состояние крепительной и смотровой крышек, а также резиновых уплотнительных элементов (прокладка, кольцо)		
17.6	Состояние лабиринтной		

	части корпуса буксы и лабиринта (лабиринтного кольца, установленного на предподступичной части оси)		
17.7	Выброс смазки на диск и обод колес, вызванный перегревом подшипника		
17.8	Свежий выброс смазки через уплотнения подшипника на кожух		
17.9	Сдвиг корпуса буксы		
17.10	Обрыв болтов торцевого крепления		
17.11	Наличие воды или льда в корпусе буксы и выброс смазки в его переднюю часть		
18	Принятое решение, причина неисправности (нагрева) буксового узла		

Дата оформления плана расследования

"__"____ 20__ г.

Подписи:

Руководитель ВРП

МП.

Подпись _____ Ф.И.О. _____

Мастер колесно-роликового участка ВРП

Подпись _____ Ф.И.О. _____

Представитель ОАО «РЖД»

Подпись _____ Ф.И.О. _____

Представитель вызванного предприятия,
производившего монтаж буксового подшипника
или последнее освидетельствование колесной пары

Подпись _____ Ф.И.О. _____

**Техническое заключение
по проверке тормозных приборов**

Вагон № _____ Д.Р., К.Р., Постр. _____

Поезд № _____ на станции _____

Дата _____ причина отцепки _____

Магистральная часть № _____ АКП _____
неисправность _____

Главная часть № _____ АКП _____
Неисправность _____

Авторежим № _____ АКП _____
неисправность _____

Авторегулятор _____ АКП _____
неисправность _____

Заключение _____

" ____ " _____ 20 __ г.

МП.

Руководитель ВРП

Подпись Ф.И.О.

ВМ АКП

Подпись Ф.И.О.

Представитель ОАО «РЖД»

Подпись Ф.И.О.

Представитель

Подпись Ф.И.О.



Перечень минимальной информации об отцепке вагона

- дата и место отцепки вагона;
- инвентарный номер вагона;
- дата и место изготовления вагона;
- дата и место проведения последнего планового вида ремонта вагона;
- краткая характеристика дефекта, обстоятельства его выявления;
- заводской номер, дата и место изготовления (ремонта, освидетельствования, ревизии) отказавшего узла (детали), имеющего самостоятельную маркировку (колесная пара, надрессорная балка, боковая рама тележки, воздухораспределитель, автосцепка, тяговый хомут и т.д.);
- для неисправных буксовых узлов - показания КТСМ и температура, измеренная "Кельвином" с учётом температуры окружающей среды (если производилось), для кассетных подшипников указать производителя;
- дата и место предстоящего расследования причин отцепки вагона (для прибытия представителей заинтересованных лиц).

Форма Приложение N2 ВУ-41 ЭТД

Утверждена ОАО "РЖД" в 2010 году

Уведомление об отмене рекламационного случая

на станции работниками

ж.д.

по кодам неисправностей

В текущий отцепочный ремонт отцеплен вагон N

постройки клеймо дата

последний плановый ремонт

клеймо дата

пробег на момент отцепки км

В ходе расследования рекламационного случая установлено:

Работник вагонного депо, ответственный

за рекламационную работу:

Начальник вагонного депо:

Акт

замены узлов и деталей тележки модели 18-100 и их аналогов

Вагон № _____ дата ТР ____ / ____ / ____

Заменена позиция:

Начало (голова) вагона

Левая сторона вагона

Правая сторона вагона

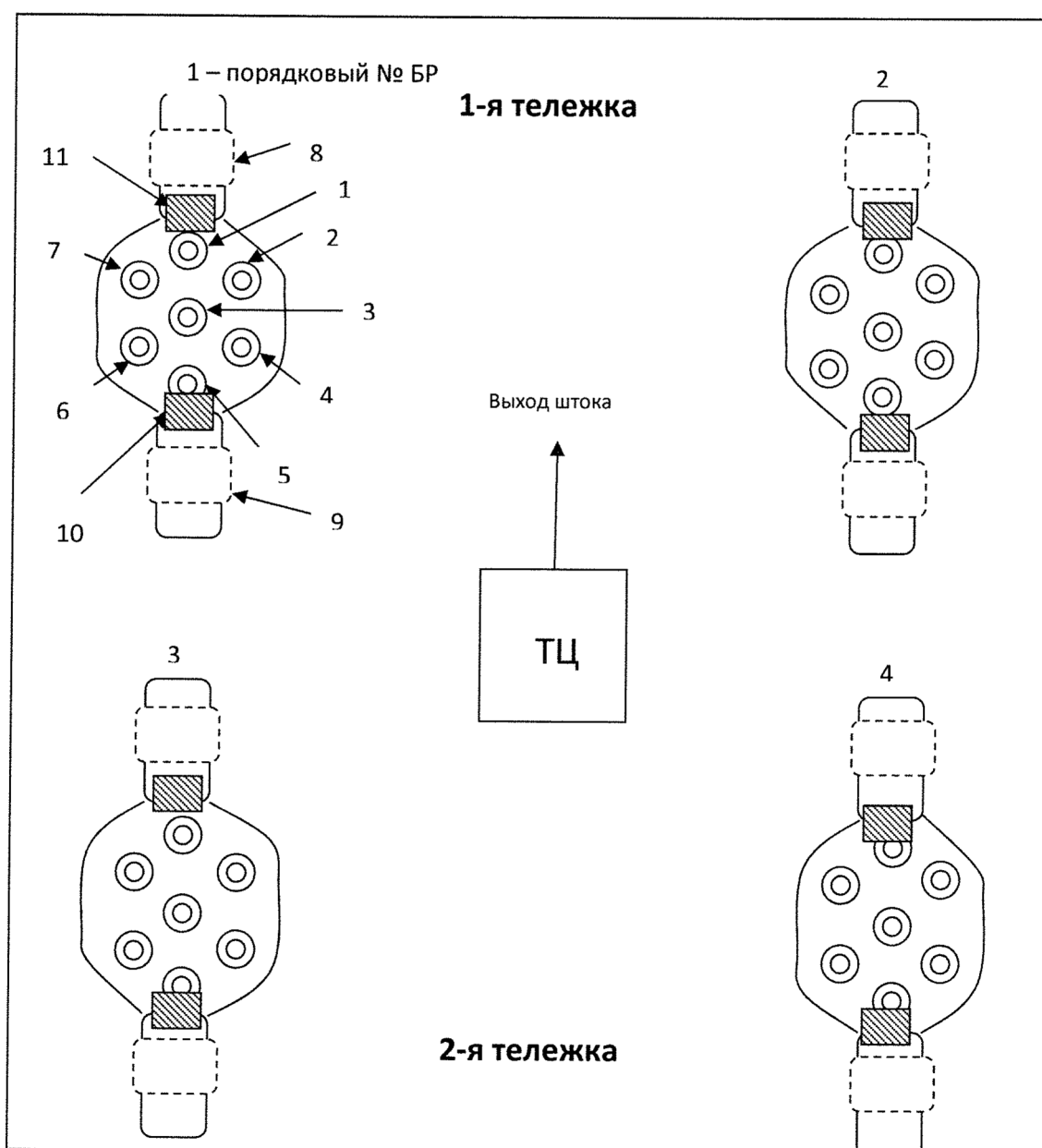

Пояснения: При замене узла, маркировка указывается в следующем порядке: номер БР, маркировка узла по схеме.

*-маркировка пружин – (порядковый номер по схеме, плюс наружной 1, внутренней 2,)